



# ASSEMBLY INSTRUCTIONS

Pour le français, voir la page 2. Para el español, ver la página 3.

## BACKBOARD & RIM COMBO

MODEL 73650

- At least 2 adults recommended for setup.



WATCH  
3D ANIMATION  
OF THE FULL ASSEMBLY

**BILT.**<sup>®</sup>

Download on the  
App Store

GET IT ON  
Google Play

SCAN THE  
CODE

OR SEARCH  
1188590

Save this instruction in the event the manufacturer must be contacted for replacement parts.

### TOOLS REQUIRED

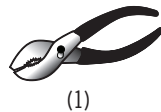
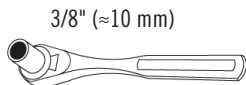
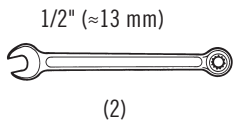

### TABLE OF CONTENTS

Icon Legend.....	4
Warnings & Notices.....	5
Backboard-to-Rim Assembly.....	8
Maintenance.....	15
Registration.....	16
Warranty.....	17

### QUESTIONS?

Dial **1-800-225-3865**  
Monday–Friday 7 a.m.–5 p.m. (HNR)  
and Saturday 9 a.m.–1 p.m. (HNR)

### CONTACT LIFETIME® CUSTOMER SERVICE:

Live chat:  
[www.lifetime.com/customerservice](http://www.lifetime.com/customerservice)  
(Click on the "LIVE CHAT" tab)

For Customer Service in Mainland Europe and the United Kingdom,  
E-mail: [cs@lifetimeproducts.eu](mailto:cs@lifetimeproducts.eu)

Model Number:

**73650**

Product ID:



# INSTRUCTIONS D'ASSEMBLAGE

For English, see page 1. Para el español, ver la página 3.

## COMBINAISON PANNEAU ET ANNEAU

MODÈLE 73650

- Nous recommandons, au moins, 2 adultes pour l'assemblage.



**REGARDER ANIMATION 3D DE L'ASSEMBLAGE COMPLET**

**BILT.**®

Download on the App Store  
GET IT ON Google Play

SCANNER LE CODE OU CHERCHER 1188590

Conserver ces instructions au cas d'avoir besoin de contacter le fabricant pour obtenir des pièces de remplacement.

### OUTILS REQUIS

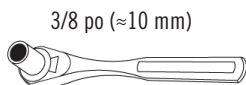
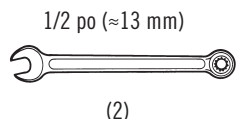

### SOMMAIRE

Légende des icônes.....	4
Avertissements et avis.....	5
Assemblage du panneau à l'anneau.....	8
Entretien.....	15
Enregistrement.....	16
Garantie.....	18

### QUESTIONS ?

Composer le **1-800-225-3865**  
Du lundi au vendredi 7 h–17 h (HNR)  
et samedi 9 h–13 h (HNR)

### CONTACTER NOS SERVICES À LA CLIENTÈLE LIFETIME®:

Entretien en direct :  
[www.lifetime.com/customerservice](http://www.lifetime.com/customerservice)  
(Cliquer la languette « LIVE CHAT »)

Services à la clientèle du continent européen et au Royaume-Uni,  
É-mail : [cs@lifetimeproducts.eu](mailto:cs@lifetimeproducts.eu)

Numéro de modèle  
**73650**  
Référence du produit :



# INSTRUCCIONES DE ENSAMBLAJE

For English, see page 1. Pour le français, voir la page 2.

## COMBINACIÓN TABLERO Y ARO

MODELO 73650

- El ensamblaje debe realizarse de, al menos, 2 adultos.



MIRAR  
LA ANIMACIÓN 3D  
DEL ENSAMBLAJE COMPLETO

**BILT.**®

Download on the  
App Store

GET IT ON  
Google Play

ESCANEAR EL  
CÓDIGO

0 BUSCAR  
1188590

Guardar estas instrucciones en el caso de tener que contactar el fabricante para obtener piezas de reemplazo.

### INSTRUMENTAL REQUERIDO

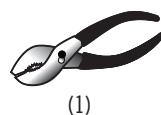
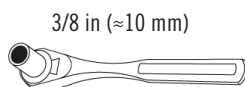
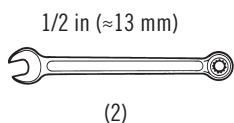

### ÍNDICE

Leyenda de íconos.....	4
Advertencias y avisos.....	5
Ensamblaje del aro al tablero.....	8
Mantenimiento.....	15
Registro.....	16
Garantía.....	19

### ¿PREGUNTAS?

Marcar al **1-800-225-3865**  
De lunes hasta viernes 7:00 h–17:00 h (MST)  
y sábado 9:00 h–13:00 h (MST)

### PONERSE EN CONTACTO CON NUESTROS SERVICIOS A CLIENTES:

Chat en vivo:  
[www.lifetime.com/customerservice](http://www.lifetime.com/customerservice)  
(Clicar en la lengüeta «LIVE CHAT»)

Servicios a clientes en el continente europeo y el Reino Unido  
correo electrónico:  
[cs@lifetimeproducts.eu](mailto:cs@lifetimeproducts.eu)

Número de modelo  
**73650**  
ID del producto:



## ICON LEGEND / LÉGENDE DES ICÔNES / LEYENDA DE ÍCONOS



- Indicates special heed should be taken when reading.
- Ceci indique que vous devez faire attention à ce que vous lisez.
- Indica que uno debe prestar atención al leer.



- Indicates the parts to be used for a section.
- Ceci indique les pièces requises pour une section.
- Indica las piezas requeridas para una sección.



- Indicates no parts required for a specific section.
- Ceci indique qu'il n'y a pas de pièces requises pour une section particulière.
- Indica que ninguna pieza es requerida para una sección específica.



- Indicates the hardware to be used for a section.
- Ceci indique la quincaillerie requise pour une section.
- Indica el herraje requerido para una sección.



- Indicates no hardware required for a specific page.
- Ceci indique qu'il n'y a pas de quincaillerie requise pour une page particulière.
- Indica que ningún herraje es requerido para una página específica.



- Indicates the tools to be used for a section.
- Ceci indique les outils requis pour une section.
- Indica el instrumental requerido para una sección.



- Indicates to use/not to use an electric drill for a specific step.
- Ceci indique utiliser/n'utiliser pas de perceuse électrique pour une étape particulière.
- Indica usar/no usar un taladro eléctrico para un paso específico.

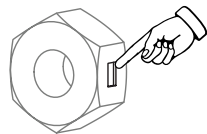

- Indicates the use of a centerlock nut. A nut with this marking will require some effort to tighten. This hardware was designed with this feature in order to prevent loosening later.
- Cet image indique l'usage d'un écrou de blocage central. Un écrou avec ce marquage requerra plus d'effort pour le serrer. Cet écrou a été conçu avec cette fonction afin d'empêcher son desserrage plus tard.
- Indica el uso de una tuerca de bloque central. Una tuerca con esta marca requerirá un poco de esfuerzo para apretarlo. Esta tuerca fue diseñado con esta característica con el fin de evitar su aflojamiento más tarde.



## SAFETY INSTRUCTIONS



**FAILURE TO FOLLOW THESE WARNINGS MAY RESULT IN SERIOUS INJURY OR PROPERTY DAMAGE AND WILL VOID WARRANTY.**

*Owner must ensure that all players know and follow these rules for safe operation of the system.*

To ensure safety, do not attempt to assemble this product without following the instructions carefully. Check entire box and inside all packing material for parts and/or additional instruction material. Before beginning assembly, read the instructions and identify parts using the hardware identifier and parts list in this document. Proper and complete assembly, use and supervision are essential for proper operation and to reduce the risk of accident or injury. A high probability of serious injury exists if this product is not installed, maintained, and operated properly.

- If using a ladder during assembly, use extreme caution.
- Two capable adults are recommended for this operation.
- Minimum operational height is 6' 6" (1.98 m) to the bottom of the backboard.

***Most injuries are caused by misuse and/or not following instructions. Use caution when using this product.***



## CONSIGNES DE SÉCURITÉ



**LA NON-RESPECT DE CES AVERTISSEMENTS PEUT RÉSULTER EN ACCIDENTS GRAVES OU DOMMAGES MATÉRIELS ET ANNULER LA GARANTIE.**

*Le propriétaire doit veiller à ce que tous les joueurs connaissent et suivent ces règles pour une exploitation sûre du système.*

Pour assurer votre sécurité, ne pas tenter d'assembler cet article sans avoir lu et suivi toutes les consignes attentivement. Vérifier la totalité de la boîte et l'intérieur de tous les matériaux d'emballage pour trouver toutes les pièces et/ou matériau contenant des consignes supplémentaires. Avant de commencer le montage, identifier toutes les pièces et tous les accessoires et en faire l'inventaire en les comparant aux listes et identificateurs de pièces et accessoires contenus dans ce document. Un assemblage correct et complet, ainsi que l'utilisation et la supervision correctes sont des conditions essentielles à la bonne direction et diminuent les risques d'accident ou de blessure. Une haute probabilité d'accident grave résulte de mauvaises conditions d'installation, maintenance et/ou utilisation.

- Agissez avec la plus grande prudence si vous employez une échelle pour l'assemblage.
- Il est recommandé que cet assemblage soit exécuté par deux personnes adultes.
- La hauteur minimale est 1,98 m (6 pieds 6 po) au bas de la planche.

***La majorité des accidents résultent d'une mauvaise utilisation et/ou du fait de n'avoir pas suivi les consignes. Observez toutes précautions utiles pendant l'utilisation de ce produit.***



## INSTRUCCIONES DE SEGURIDAD



**EL INCUMPLIMIENTO DE SEGUIR ESTAS ADVERTENCIAS PUEDE OCASIONAR EN LESIONES GRAVES Y/O DAÑO A LA PROPIEDAD Y ANULARÁ LA GARANTÍA.**

*El propietario debe asegurarse de que todos los jugadores conocen y seguir estas reglas para la operación segura del sistema.*

Para su seguridad, no intentar ensamblar este producto sin leer y seguir todas las instrucciones cuidadosamente. Revisar la caja entera y todos los materiales de embalaje en busca de piezas y / o material de instrucciones adicional. Antes de comenzar el ensamble, identificar todas las piezas y el equipo usando las listas de partes y equipo así como los identificadores en este documento. El ensamblaje correcto y completo, el uso y la supervisión son esenciales para una orientación apropiada y para reducir el riesgo de un accidente o lesión. Existe una alta probabilidad de sufrir lesiones graves si este producto no es instalado, mantenido y / o operado correctamente.

- El uso de una escalera durante el ensamblaje, requiere mucho cuidado.
- Se recomienda la participación de dos adultos capaces para esta ensamblaje.
- Altura mínima de operación es 1,98 m (6 ft. 6 in.) a la parte inferior del tablero.

***La mayoría de las lesiones son causadas por el abuso y/o por el no seguir las instrucciones. Ser cauteloso al usar este producto.***



## WARNINGS & NOTICES / AVERTISSEMENTS ET AVIS / ADVERTENCIAS Y AVISOS / AVISOS & NOTIFICAÇÕES



### ATTENTION



This Backboard is **not** designed for custom installations. The Backboard is designed for use with a Lifetime Products® Pole Mounting Unit or Universal Mounting Bracket. If you are using a Pole or Mounting Bracket, mount the Backboard and Rim using the hardware and instructions included with the Pole system or Mounting kit. Depending upon which mounting method you are using, follow either Option 1 or 2 according to indications on the next page. The Pole or Mounting Bracket will include a set of Backboard Brackets. *Note: A Universal Mounting Bracket will allow you to install the Backboard to a wall, roof, or 3 1/2" Pole.*



### ATTENTION



Les options 1 et 2 ne doivent être suivies que si vous montez le panneau sur un poteau Lifetime® ou si vous utilisez un support de montage universel (pour un mur, toit, ou poteau de 8,9 cm), ces produits permettant de soutenir le Panneau correctement. Le Poteau Lifetime® ou le Support de montage universel contiennent un jeu de Support de Panneau. Si les Supports ressemblent à ceux indiqués dans l'illustration de droite, ils doivent contenir un Boulon en étrier. Vous devez utiliser les Supports et Boulons en étrier tel qu'indiqué dans l'option 1. Si les Supports ne ressemblent pas à ceux indiqués dans l'illustration, utilisez les Supports tel qu'indiqué dans l'option 2.



### ATENCIÓN



Las Opciones 1 y 2 deben usarse solamente para montar el Tablero en un Poste Lifetime® o en un Soporte de Montaje Universal (para adosarlo a una pared, a un techo o a un poste de 89 mm [3 1/2"]), ya que estos elementos proveen el sostén necesario. El Poste Lifetime® o el Soporte de Montaje Universal incluirán un juego de Soportes del Tablero. Si los Soportes tienen el aspecto que se muestra en la ilustración ubicada abajo y tienen una Abrazadera, use los Soportes que se describen en la Opción 1, pero utilice la Abrazadera incluida con estas instrucciones en lugar de la Abrazadera provista con los Soportes. Si los Soportes no incluyen una Abrazadera, use los Soportes descritos en la Opción 2. **NOTA:** Si no se provee un respaldo adecuado detrás del Tablero, pueden producirse lesiones o daños a la propiedad. Siga cuidadosamente todas las instrucciones de armado.

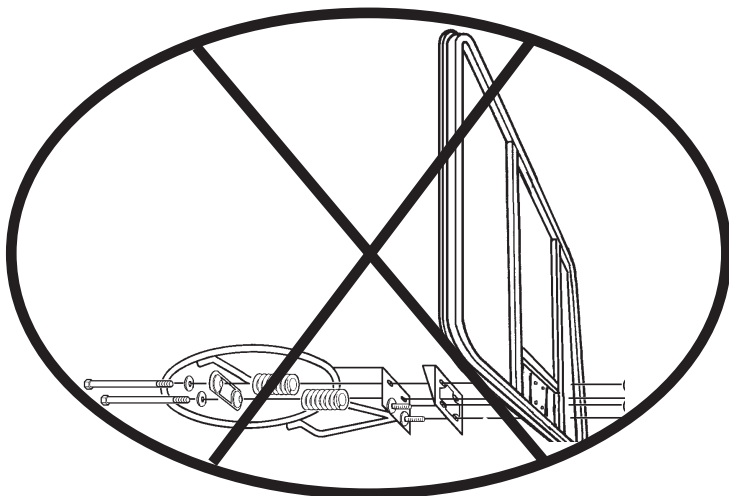

- *Do not mount the Rim directly to the Backboard. The strike plate on the Backboard is not designed to hold the weight of the Rim, and will not be able to support it by itself. If you need to mount the Rim to the Backboard without using a Pole system or Universal Bracket system, you must place a support plate behind the Backboard. Failure to use a support plate will result in damage to the Backboard.*
- *Ne montez pas l'anneau directement sur le panneau. La plaque de frappe du panneau n'est pas conçue pour soutenir le poids de l'anneau et ne pourra pas le soutenir par elle-même. Si vous allez monter l'anneau sur le panneau sans utiliser un système de poteau ou un système de support universel, vous devez placer la plaque de frappe à l'arrière du panneau. Vous risquez de vous blesser et/ou d'endommager le panneau si vous n'utilisez pas de plaque de soutien.*
- *No monte el Aro directamente al Tablero. El Tablero solo no está pensado para mantener el peso del Aro, y no puede soportarlo solo. Si tiene que montar el Aro al Tablero sin usar un Poste o Soporte universal, es imperativo colocar una placa de soporte detrás del Tablero. El incumplimiento de usar una placa de soporte puede resultar en daño al Tablero.*



### WARNING/ AVERTISSEMENT/ ADVERTENCIA



- The Rim and Backboard Combo kit must be mounted and supported properly. Injury or damage will occur if sufficient Rim support is not provided.
- Le kit Combo Anneau-Panneau doit être assemblé et soutenu correctement. Si l'Anneau n'est pas suffisamment soutenu, vous risquez de vous blesser ou d'endommager l'équipement.
- Es preciso montar y soportar el Kit del tablero y aro correctamente. Lesiones y/o daño pueden ocurrir si no soporta suficiente el Aro.



## Mounting Kit Not Included



1. The Backboard can be mounted to any Lifetime Products® brand pole or most other commercially available poles. If using other than a Lifetime Products® pole, the Mounting Bracket design must provide adequate support behind the Rim mounting holes as well as behind the upper Backboard mounting holes. If adequate support is not provided, the Backboard may be damaged and the warranty will be void. Lifetime Products, Inc.® offers a pole system with a height adjusting mechanism that can be used to safely mount this Backboard. Please call Customer Service at the number on page 1 for more information.
2. If using an existing pole system that does not include Extension Arms, or if a pole system is not being used, see page 12.



## Kit de montage pas inclus



1. Le panneau peut être monté à tous les poteaux de Lifetime Products® ou la plupart des poteaux disponibles sur la marché. Lorsque vous utilisez un poteau autre qu'un de Lifetime Products®, le support de montage doit fournir un soutien adéquat derrière les trous de montage de l'anneau aussi bien que derrière les trous de montage supérieurs du panneau. Si un soutien adéquat n'est pas fourni, le panneau peut être endommagé et annulera la garantie. Lifetime Products, Inc.® offre un système de poteau, avec un mécanisme pour le réglage de hauteur, qui peut être utilisé pour monter ce panneau sans risques. Veiller à nos services à la clientèle au numéro sur la page 1 pour plus d'informations.
2. Lorsque vous utilisez un système de poteau existant qui n'inclut pas de bras de rallonge, ou si un système de poteau n'est pas utilisé, voyez la page 12.



## Kit de montaje no incluido



1. El tablero se puede ser montado a todos los postes de Lifetime Products® o la mayoría de los postes disponibles a la venta. Si usa un poste otro que uno de Lifetime Products®, el diseño del soporte de montaje debe provide soporte adecuado tras los agujeros de montaje del aro así como detrás de los agujeros de montaje superiores del tablero. Si no se proporciona un soporte adecuado, el tablero puede ser dañado y la garantía sera anulada. Lifetime Products, Inc.® ofrece un sistema de poste, con un mecanismo de ajuste de altura, que se puede usar para montar este tablero de forma segura. Para obtener más información, marque al número de servicios a clientes en la página 1.
2. Si se usa un sistema de poste existente que no incluye brazos de extensión, o si no se usa un sistema de poste, vea la página 12.

# 1 BACKBOARD TO RIM ASSEMBLY / ASSEMBLAGE DU PANNEAU À L'ANNEAU / ENSAMBLE DEL TABLERO AL ARO



## HARDWARE REQUIRED / QUINCAILLERIE REQUISE / HERRAJE REQUERIDO

Hardware Bag / Sac de quincailleries / Bolsa de herraje

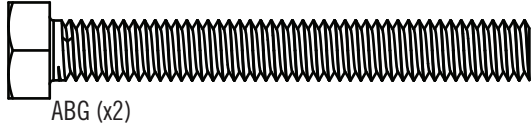

ABG (x2)

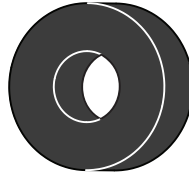

ABF (x2)

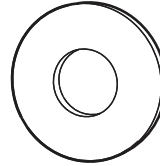

ABD (x2)

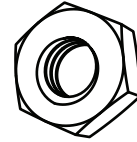

AAV (x2)



ADQ (x2)

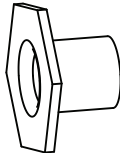

AAJ (x2)

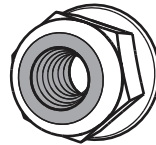

ABK (x4)



AJW (x2)

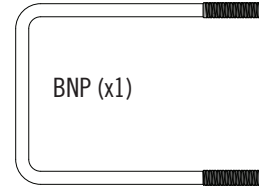

BNP (x1)



## PARTS REQUIRED / PIÈCES REQUISES / PIEZAS REQUERIDAS

Metal Parts / Pièces en métal / Piezas de metal

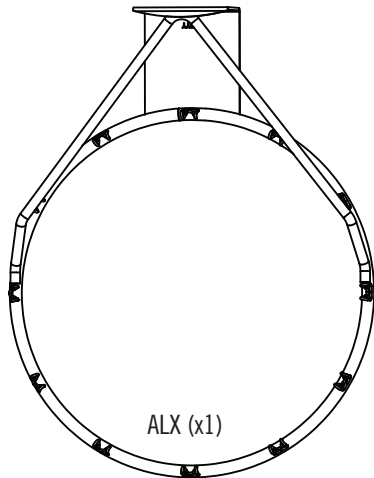

ALX (x1)



AOX (x1)



AOW (x1)

Plastic Parts / Pièces en plastique / Piezas de plástico

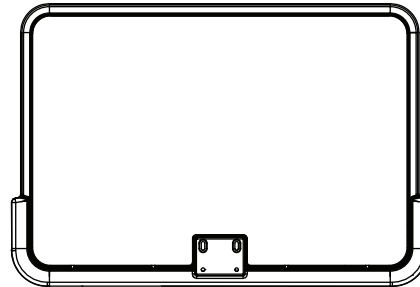

AJI (x1)

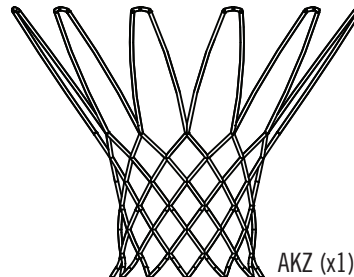

AKZ (x1)



## TOOLS REQUIRED / OUTILS REQUIS / INSTRUMENTAL REQUERIDO

1/2" (≈13 mm)



(2)

3/8" (≈10 mm)



(1)



(1)



## ► SECTION 1 (CONTINUED) / SECTION 1 (SUITE) / SECCIÓN 1 (CONTINUACIÓN)

TOOLS AND HARDWARE REQUIRED / OUTILS ET QUINCAILLERIE REQUIS / INSTRUMENTAL Y HERRAJE REQUERIDOS



- **THIS MANUAL DETAILS THE ASSEMBLY OF THE BACKBOARD AND RIM COMBO THROUGH THE USE OF BACKBOARD BRACKETS!**  
If you are using a Lifetime® Mounting Kit (sold separately), use the U-Bolt provided with the kit to assemble the backboard brackets to the backboard. Refer to the instructions provided in the pole or mounting-bracket unit for more information.
- **CE MANUEL DÉTAILLE L'ASSEMBLAGE DU COMBO DU PANNEAU ET L'ANNEAU PAR L'UTILISATION DES SUPPORTS DU PANNEAU !**  
Si vous utilisez un Kit de montage Lifetime® (vendu séparément), utilisez le boulon en forme de « U » fourni avec ce kit pour assembler les supports du panneau au panneau. Consultez les instructions fournies dans l'unité du poteau ou du support de montage pour plus d'informations.
- **¡ESTE MANUAL DETALLA EL ENSAMBLE DE LA COMBINACIÓN DEL TABLERO Y EL ARO MEDIANTE EL USO DE LOS SOPORTES DEL TABLERO!**  
Si usa un Kit de montaje Lifetime® (se vende por separado), use el perno en forma de «U» incluido con este kit para ensamblar los soportes del tablero al tablero. Refiérase a las instrucciones incluidas con la unidad del poste o del soporte de montaje para obtener más información.

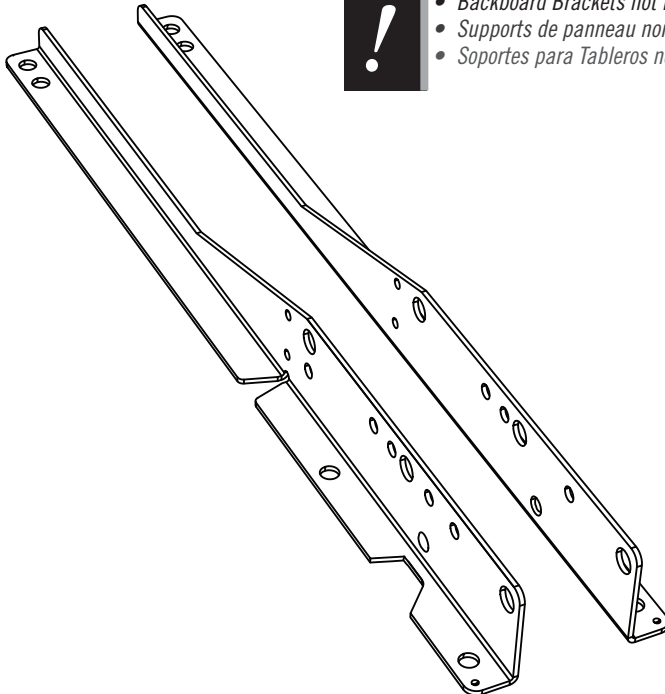

- *Backboard Brackets not included (appearance may vary).*
- *Supports de panneau non inclus (l'apparence peut varier).*
- *Soportes para Tableros no incluido (la apariencia puede variar).*

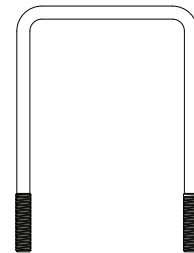

**U-Bolt**  
**Boulon en «U»**  
**Perno en «U»**

**CAUTION**  
Failure to provide adequate support behind the backboard will void the product warranty. Follow all assembly instructions carefully.

**ATTENTION**  
L'omission de fournir un soutien adéquat derrière le panneau annulera la garantie du produit. Suivez toutes les instructions de montage avec soin.

**PRECAUCIÓN**  
La omisión de proporcionar soporte adecuado tras el tablero invalidará la garantía del producto. Siga cuidadosamente todas las instrucciones de montaje.

## ► SECTION 1 (CONTINUED) / SECTION 1 (SUITE) / SECCIÓN 1 (CONTINUACIÓN)

TOOLS AND HARDWARE REQUIRED / OUTILS ET QUINCAILLERIE REQUIS / INSTRUMENTAL Y HERRAJE REQUERIDOS

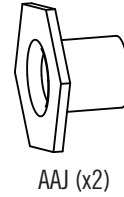
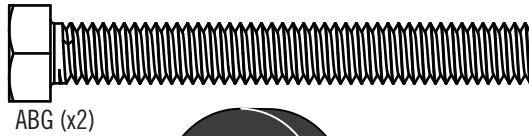
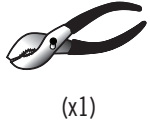
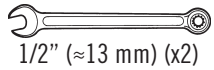

### 1.1

- Insert two **Tap Bolts (ABG)** with the **Washers (ABD)** and the **Rubber Washers (ABF)** through the bottom holes in the back of the **Rim (ALX)**, and secure the hardware with two **Hex T-Nuts (AAJ)**.
- Insérez deux **Boulons de (ABG)** avec des **Rondelles de (ABD)** et des **Rondelles en caoutchouc de (ABF)** à travers les trous dans l'**Anneau (ALX)**, et attachez-les bien à l'aide de deux **Écrous hexagonaux en « T » de (AAJ)**.
- Inserte dos **Pernos de (ABG)** con **Rondanas (ABD)** y las **Rondanas de goma (ABF)** por los agujeros inferiores en el **Aro (ALX)**, y sujételos con dos **Tuercas hexagonales en «T» de (AAJ)**.

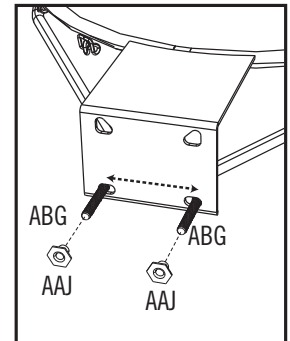
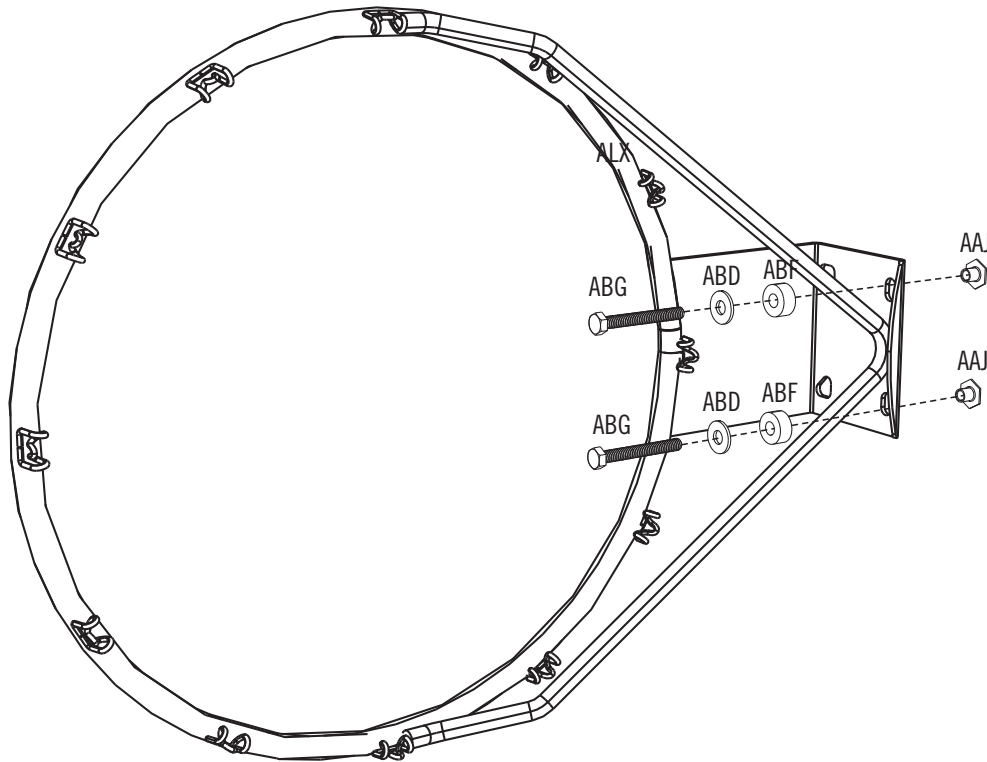

- **Make sure that the Tap Bolts (ABG) are positioned on the outside edge of the holes as shown.**
- **Assurez-vous de positionner les Boulons de (ABG) sur le bord externe des trous comme illustré.**
- **Asegúrese de ubicar los Pernos de (ABG) en el borde externo de los agujeros como se muestra.**

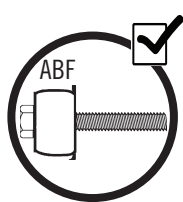
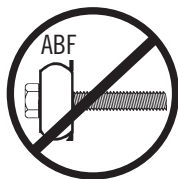

- **Do not overtighten the hardware so much that the Rubber Washers bulge.**
- **Ne pas serrer excessivement les Écrous en « T » pour que les Écrous en caoutchouc se gonflent.**
- **No apriete demasiado las Tuercas en «T» para que se sobresalgan las Tuercas de goma.**

## ► SECTION 1 (CONTINUED) / SECTION 1 (SUITE) / SECCIÓN 1 (CONTINUACIÓN)

TOOLS AND HARDWARE REQUIRED / OUTILS ET QUINCAILLERIE REQUIS / INSTRUMENTAL Y HERRAJE REQUERIDOS



AOX (x1)

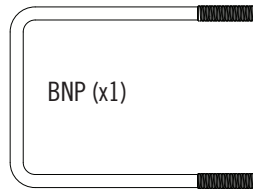

BNP (x1)

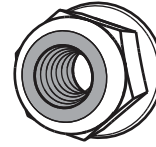

ABK (x4)

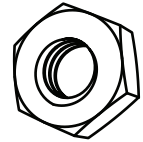

AAV (x2)

### 1.2

- The **U-Bolt (BNP)** must rest in the notches of the Backboard Brackets (not included) as shown.
- Le **boulon en «U» (BNP)** doit rester dans les encoches des supports du panneau (non inclus) comme illustré.
- El **perno en «U» (BNP)** debe quedarse en las muescas de los soportes del tablero (no incluido) como se muestra.

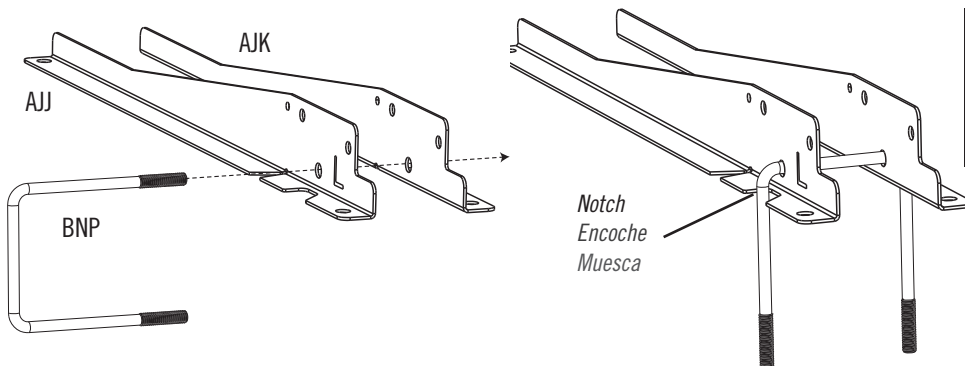

- *Backboard Brackets not included (appearance may vary).*
- *Supports de panneau non inclus (l'apparence peut varier).*
- *Soportes para tableros no incluido (la apariencia puede variar).*

### 1.3

- *FOLLOW THE INSTRUCTIONS PROVIDED WITH THE POLE OR MOUNTING UNIT TO COMPLETE THE ASSEMBLY OF THE BACKBOARD BRACKETS.*
- *SUIVEZ LES INSTRUCTIONS FOURNIES AVEC LE POTEAU OU L'APPAREIL DE MONTAGE COMPLÉTER L'ASSEMBLAGE DES SUPPORTS DE PANNEAU.*
- *SIGA LAS INSTRUCCIONES PROPORCIONADAS CON EL POSTE O LA UNIDAD DE MONTAJE PARA COMPLETAR EL MONTAJE DE LOS SOPORTES DEL TABLERO.*

### 1.4

- Connect the **Rim (ALX)** and Backboard Brackets to the **Backboard (AJI)** with the hardware shown.
- Attachez l'**anneau (ALX)** et le supports de panneau au **panneau (AJI)** à l'aide de la quincaillerie indiquée.
- Sujete el **aro (ALX)** y el soportes para tableros al **tablero (AJI)** usando el herraje ilustrado.

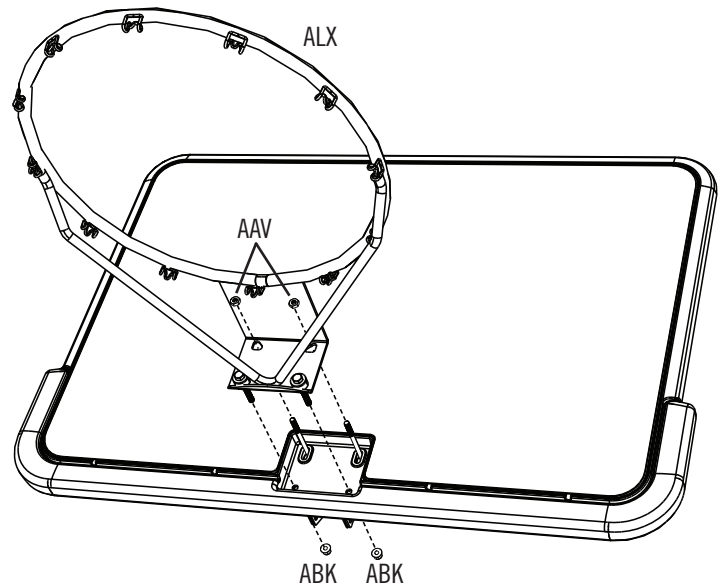
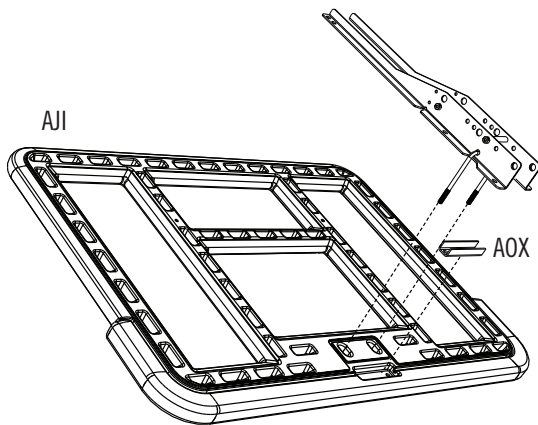

- *Backboard Brackets not included (appearance may vary).*
- *Supports de panneau non inclus (l'apparence peut varier).*
- *Soportes para tableros no incluido (la apariencia puede variar).*

## ► SECTION 1 (CONTINUED) / SECTION 1 (SUITE) / SECCIÓN 1 (CONTINUACIÓN)

TOOLS AND HARDWARE REQUIRED / OUTILS ET QUINCAILLERIE REQUIS / INSTRUMENTAL Y HERRAJE REQUERIDOS

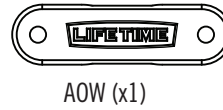
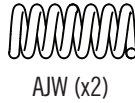
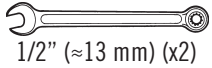

# 1.5

- Slide the **Compression Springs (AJW)** onto the **U-Bolt (BNP)**, and place the **Spring Retainer Plate (AOW)** over the Compression Springs. Tighten the **Nylock Flange Nuts (ABK)** until the Rim does not wobble.
- Glissez les **Ressorts de compression (AJW)** sur les **Boulons en « U » (BNP)**, et mettez la **Plaque de retenue des ressorts (AOW)** sur les Ressorts de compression. Serrez les **Écrous à bride en nylon (ABK)** jusqu'à ce que l'Anneau soit stable.
- Deslice los **Resortes de compresión (AJW)** sobre los **Pernos en «U» (BNP)**, y mete la **Placa retenedor de los resortes (AOW)** sobre los Resortes de compresión. Apriete las **Tuercas de brida de nailon (ABK)** hasta que el Aro no se bamboleen.

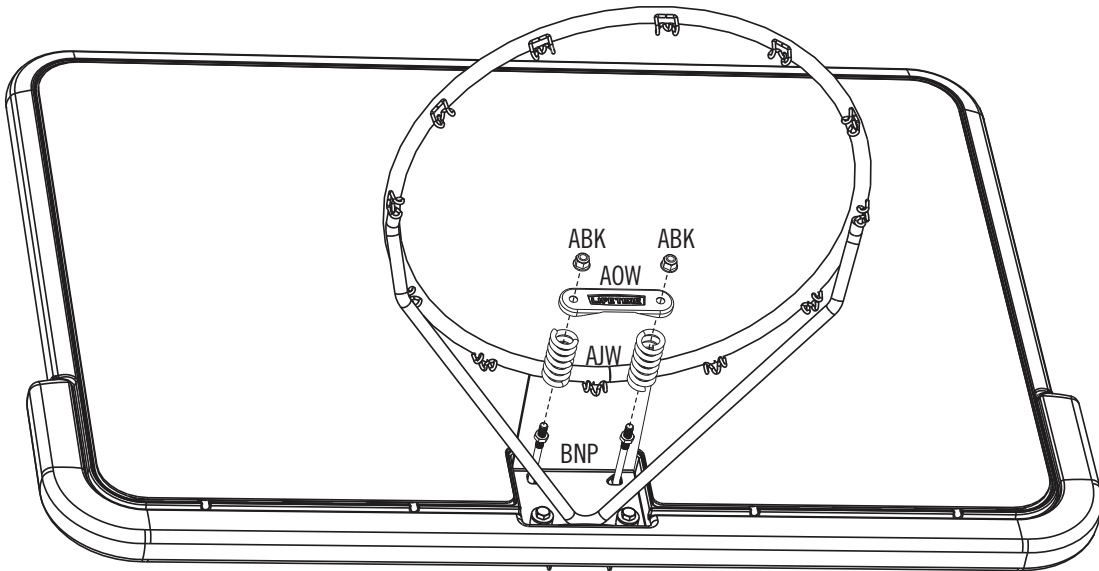

- *If you have purchased this combo unit to be attached to a pole-only unit, refer to the pole-only unit for instructions on how to assemble and attach the combo unit to the pole.*
- *Si vous voudriez attacher cet ensemble à une unité de poteau, renvoyez aux instructions qui sont venus avec l'unité de poteau concernant l'assemblage et la fixation de l'ensemble au poteau.*
- *Si le gustaría sujetar este ensamble a una unidad de poste, refiérase a las instrucciones que vinieron con la unidad de poste sobre cómo ensamblar y sujetar la unidad al poste.*



### CAUTION

Failure to provide adequate support behind the backboard will void the product warranty. Follow all assembly instructions carefully.



### ATTENTION

L'omission de fournir un soutien adéquat derrière le panneau annulera la garantie du produit. Suivez toutes les instructions de montage avec soin.



### PRECAUCIÓN

La omisión de proporcionar soporte adecuado tras el tablero invalidará la garantía del producto. Siga cuidadosamente todas las instrucciones de montaje.



**Mounting Kit Not Included / Kit de montage pas inclus / Kit de montaje no incluido**

**ROOF MOUNT, WALL MOUNT, EXISTING POLE MOUNT  
MONTAGE AU TOIT, MONTAGE AU MUR, MONTAGE AU POTEAU DÉJÀ EXISTANT  
MONTAJE A UN TECHO, UNA PARED, O UN POSTE EXISTENTE**

- If mounting the Backboard to a roof mount, wall mount or existing pole mount that does not have an extension provided, you must use a Mounting Bracket Kit designed for this purpose. Lifetime Products, Inc.® offers a Universal Extension Bracket, Model #9594, through our Customer Service Department. Figures A, B and C show the Backboard and #9594 mounted to a roof mount, a wall mount and an existing pole mount. Please see below for ordering information.
- Pour monter le panneau au toit, au mur, ou au poteau déjà existant qui n'a pas une rallonge fournie, il faut employer un Kit de support de montage universel conçu pour ce but. Vous pouvez obtenir un Kit de support de montage universel de Lifetime Products, Inc.®, Modèle #9594, de notre Département de services à la clientèle. Les figures A, B et C montrent le Kit #9594 monté au toit, au mur, et au système de poteau déjà existant. Veuillez voyer ci-dessous pour information concernant comment faire une commande.
- Si monta el Tablero a un techo, una pared, o un poste existente que no tiene una extensión provista, debe usar un kit de soportes para el montaje pensado para este propósito. Lifetime Products, Inc.® ofrece un Soporte de extensión universal, Modelo N° 9594, mediante nuestro Departamento de servicios a clientes. Figuras A, B y C muestran el Tablero y Modelo N° 9594 montado a un techo, una pared, y un poste existente. Vea abajo para más información concniente la compra de Modelo N° 9594.

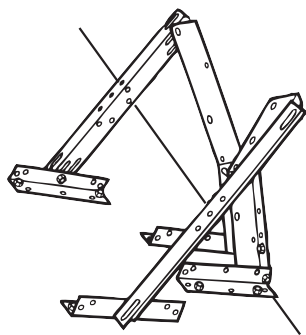

**FIG. A, ROOF MOUNT  
FIGURE A, MONTAGE AU TOIT  
FIGURA A, MONTAR EN EL TECHO**

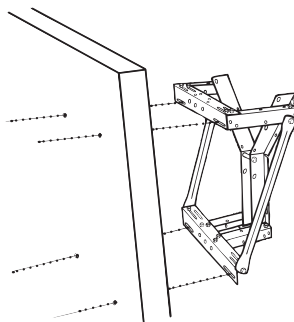

**FIG. B, WALL MOUNT  
FIGURE B, MONTAGE AU MUR  
FIGURA B, MONTAR A LA PARED**

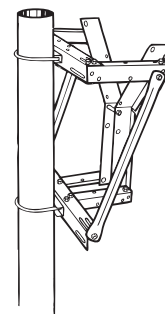

**FIG. C, EXISTING POLE MOUNT  
FIGURE C, MONTAGE AU POTEAU DÉJÀ EXISTANT  
FIGURA C, MONTAR A UN POSTE**

**PRODUCT DESCRIPTION / DESCRIPTION DU PRODUIT / DESCRIPCIÓN DEL PRODUCTO**

Universal Extension Bracket  
Support de rallonge universel  
Soporte de extensión universal

**MODEL # / MODÈLE # / MODELO N°**

**9594**

- Call our Customer Service Department at 1.800.424.3865 for prices and shipping costs. To place orders, use a Master Card or Visa and call our Customer Service Department, or send check or money order to:
- Appelez nos services à la clientèle au 1-800-424-3865 pour les prix et les coûts de transport. Pour passer des commandes, utilisez une MasterCard ou Visa et appelez notre département de services à la clientèle, ou envoyez un chèque ou un mandat à :
- Llame a nuestros servicios a clientes al 1-800-424-3865 para información sobre los precios y gastos envío. Para realizar pedidos, use una MasterCard o Visa, y llame a nuestro departamento de servicios a clientes, o mande un cheque o giro postal a:

**LIFETIME PRODUCTS, INC.  
P.O. BOX 160010  
BLDG. D-11, FREEPORT CENTER  
CLEARFIELD, UT 84016-0010**



**NOTES / REMARQUES / NOTAS**

A large, empty white rectangular area occupies the center of the page, intended for handwritten notes or remarks.



## MAINTENANCE / ENTRETIEN / MANTENIMIENTO

The life of your basketball system depends on many variables. The climate, exposure to corrosives such as salt, pesticides, or herbicides, and excessive use or misuse can all contribute to pole failure, which may cause property damage or personal injury. Check your basketball system frequently for loose hardware, excessive wear, and signs of corrosion. For safety reasons, and to prolong the life of your basketball system, you must take the following preventive measures.

- A. Check all nuts and bolts. If any are loose, tighten them.
- B. Check all parts for excessive wear and tear. If necessary, replace any parts that have been worn or damaged through usage. Contact our customer service department for replacement parts.
- C. Inspect the warning sticker on the pole. If it is ripped, faded, or illegible, call our customer service department to request a replacement sticker.
- D. Check all pole sections for visible rust or chipped or cracked paint. If either are present, do the following:
  - 1. Use an emery cloth to completely remove any rust or chipped paint.
  - 2. Clean the area with a damp cloth and allow it to dry.
  - 3. Apply two coats of a rust preventative, high gloss enamel paint to the area. Allow the paint to dry between coats.

### **IF RUST HAS PENETRATED THROUGH THE POLE ANYWHERE, REPLACE IT IMMEDIATELY!**

La vie utile du système de basket-ball dépend de nombreuses conditions. Le climat, l'exposition aux produits corrosifs tels que le sel, les pesticides ou herbicides, ainsi que l'usage excessif ou incorrect peuvent contribuer à la défaillance du poteau, causant des dommages corporels et matériels.

Vérifier régulièrement le système de basket-ball au niveau d'accessoires manquants, d'usure excessive et de signes de corrosion. Pour des raisons de sécurité et pour prolonger la vie du système de basket-ball, observer les mesures préventives suivantes.

- A. Vérifier l'état de tous les écrous et boulons. S'ils sont lâches, les serrer.
- B. Vérifier toutes les pièces pour usure prématurée et excessive. Si nécessaire, changer toutes pièces usées ou endommagées par l'utilisation. Contacter notre service clientèle pour des pièces de rechange.
- C. Examiner l'autocollant d'avertissement situé sur le poteau. S'il est déchiré, décoloré ou illisible, appeler notre service clientèle pour en demander un nouveau.
- D. Vérifier toutes les sections de poteau au niveau de rouille ou de peinture craquelée ou égratignée. Si l'une de ces conditions est présente, prendre les mesures suivantes :
  - 1. Avec une toile d'émeri, enlever complètement la rouille ou la peinture endommagée.
  - 2. Nettoyer la zone avec un linge humide et laisser sécher.
  - 3. Appliquer deux couches d'une peinture antirouille émail-brillante sur l'endroit affecté. Laisser la peinture sécher entre l'application des couches.

### **SI LA ROUILLE A PÉNÉTRÉ DANS LE POTEAU À UN ENDROIT QUELCONQUE, IL FAUT LE REMPLACER IMMÉDIATEMENT!**

La vida útil de su sistema de baloncesto depende de muchas variables. El clima, los agentes corrosivos, y el uso excesivo o indebido pueden contribuir a la falla del poste y producir averías a la propiedad o lesiones personales. Inspeccione el sistema con frecuencia para ver si hay herrajes flojos, desgaste excesivo y corrosión. Usted debe tomar las medidas preventivas siguientes.

- A. Inspeccionar todas las tuercas y pernos, y apretar los que estén flojos.
- B. Inspeccionar todas las partes para ver si muestran desgaste excesivo. Cambiar las piezas gastadas o dañadas.
- C. Inspeccionar el auto-adhesivo de advertencia en el poste. Si está rasgado, desteñido, o ilegible, póngase en contacto con la tienda donde lo compró para obtener otro.
- D. Inspeccionar las secciones del poste para ver si muestran óxido o pintura rajada o desportillada. Si encuentra algunas de estas señales:
  - 1. Quitar todo el óxido o pintura desportillada con tela de esmeril.
  - 2. Limpiar el área con un trapo húmedo y dejarla secar.
  - 3. Aplicar dos capas de pintura de esmalte resistente al óxido. Dejar secar la pintura entre una y otra capa.

### **¡SI EL ÓXIDO HA ATRAVESADO EL POSTE EN ALGUNA PARTE, CAMBIARLO INMEDIATAMENTE!**



## REGISTER YOUR PRODUCT ONLINE AT WWW.LIFETIME.COM

At Lifetime®, we are committed to providing innovative and quality products. While registering, you will have the opportunity to give us your feedback. Your input is valuable to us.

- You can also opt in to receive new product notifications or promotions.
- In the unlikely event of a product recall or safety modification, your registration provides the information we need to notify you directly.
- Registration is fast, easy, and completely voluntary.

### LIFETIME'S PROMISE TO YOU:

*Maintaining your privacy is our long-standing policy at Lifetime®. And you can rest assured that Lifetime® will not sell or provide your personal data to other third parties, or allow them to use your personal data for their own purposes.*

We invite you to read our privacy policy at [www.lifetime.com](http://www.lifetime.com)

**REGISTER today!**



## ENREGISTRER CE PRODUIT EN LIGNE À WWW.LIFETIME.COM

Chez Lifetime®, nous nous engageons à fournir des produits innovateurs de qualité. Lors de votre inscription, vous aurez l'occasion de nous faire parvenir vos commentaires. Votre opinion est importante pour nous.

- On peut également choisir de recevoir des avis ou des promotions dans le cadre de nouveaux produits.
- Dans l'éventualité improbable d'un rappel ou d'un avis de sécurité, l'inscription fournit les renseignements nécessaires nous permettant de communiquer avec vous.
- L'inscription est rapide, facile et complètement volontaire.

### LA PROMESSE DE LIFETIME :

*Conserver votre confidentialité est notre politique de longue date chez Lifetime®. Vous pouvez donc être rassuré par le fait que Lifetime® ne vendra pas ou ne fournira pas vos données personnelles à des tiers, et ne leur permettra pas d'utiliser vos données personnelles à leurs propres fins.*

Nous vous invitons à lire notre politique de confidentialité à [www.lifetime.com](http://www.lifetime.com) (en anglais seulement)

**ENREGISTRER CE PRODUIT aujourd'hui!**



## REGISTRAR EL PRODUCTO EN LÍNEA EN WWW.LIFETIME.COM

En Lifetime®, estamos comprometidos a ofrecer productos innovadores y de calidad. Al registrarse, usted tendrá la oportunidad de darnos su retroalimentación. Su información es valiosa para nosotros.

- También puede optar por recibir nuestras notificaciones o promociones.
- En el caso improbable de que el producto deba ser retirado del mercado o que sufra alguna modificación, su registro provee la información que necesitamos para notificarle directamente.
- El registro es rápido, fácil y completamente voluntario.

### LA PROMESA DE LIFETIME® PARA USTED:

*Mantener privacidad es nuestra política permanente en Lifetime®. Y puede estar seguro que Lifetime® no venderá ni dará datos personales a terceros, ni les permitirá usar datos personales para sus propios fines.*

Lo invitamos a leer nuestra política de privacidad en [www.lifetime.com](http://www.lifetime.com) (sólo en inglés)

**¡REGISTRARSE hoy mismo!**





## 5-YEAR LIMITED FACTORY WARRANTY

### THE MANUFACTURER RESERVES THE RIGHT TO MAKE SUBSTITUTIONS TO WARRANTY CLAIMS IF PARTS ARE UNAVAILABLE OR OBSOLETE.

1. Lifetime basketball systems are warranted to the original purchaser to be free from defects in material or workmanship for a period of five years from the date of original retail purchase. The word “defects” is defined as imperfections that impair the use of the product. Defects resulting from misuse, abuse or negligence will void this warranty. This warranty does not cover defects due to improper installation, alteration or accident. This warranty does not cover damage caused by vandalism, rusting, “acts of nature” or any other event beyond the control of the manufacturer.
2. This warranty is nontransferable and is expressly limited to the repair or replacement of defective product. If the product is defective within the terms of this warranty, Lifetime Products, Inc. will repair or replace defective parts at no cost to the purchaser. Shipping charges to and from the factory or distribution center are not covered and are the responsibility of the purchaser. Labor charges and related expenses for removal, installation or replacement of the basketball system or its components are not covered under this warranty.
3. This warranty does not cover scratching or scuffing of the product that may result from normal usage. In addition, defects resulting from intentional damage, negligence, unreasonable use or hanging from the rim will void this warranty.
4. Liability for incidental or consequential damages is excluded to the extent permitted by law. While every attempt is made to embody the highest degree of safety in all equipment, freedom from injury cannot be guaranteed. The user assumes all risk of injury resulting from the use of this product. All merchandise is sold on this condition, and no representative of the company may waive or change this policy.
5. This product is not intended for institutional or commercial use; Lifetime Products, Inc. does not assume any liability for such use. Institutional or commercial use will void the warranty.
6. Our goods come with guarantees that cannot be excluded under the Australian Consumer Law. You are entitled to a replacement or refund for a major failure and for compensation for any other reasonably foreseeable loss or damage. You are also entitled to have the goods repaired or replaced if the goods fail to be of acceptable quality and the failure does not amount to a major failure.
7. This warranty is expressly in lieu of all other warranties, expressed or implied, including warranties of merchantability or fitness for use to extent permitted by Federal and state law. Neither Lifetime Products, Inc., nor any representative assumes any other liability in connection with this product. This warranty gives you specific legal rights, and you may also have other rights which vary from state to state.

### PLEASE INCLUDE YOUR DATED SALES RECEIPT AND PHOTOGRAPHS OF DAMAGED PARTS.

#### REPORT PRODUCT DEFECTS IN WRITING TO:

Lifetime Products, Inc., PO Box 160010 Clearfield, UT 84016-0010  
or call 1-800-225-3865 M-F 7 a.m. to 5 p.m. MST.

### REGISTER YOUR PRODUCT FOR QUICKER CUSTOMER SERVICE.

Visit [www.lifetime.com](http://www.lifetime.com) or call 1-800-225-3865 to register your product today.

### FOR INTERNATIONAL WARRANTY CLAIMS:

All warranty claims must be accompanied by a sales receipt. Report all warranty claims in writing to your regional sales support representative. Please include your dated sales receipt and photographs of damaged parts.

To identify the representative for your region, please visit: [www.lifetime.com/international](http://www.lifetime.com/international)



[www.lifetime.com](http://www.lifetime.com)



## GARANTIE DE FABRICATION LIMITÉE DE 5 ANS

### LE FABRICANT RÉSERVE LE DROIT DE FAIRE DES SUBSTITUTIONS EN CAS DE RECOURS EN GARANTIE SI LES PIÈCES NE SONT PAS DISPONIBLES OU SONT OBSOLÈTES

1. Les systèmes de basket-ball Lifetime sont garantis à l'acheteur d'origine contre tous défauts de matériau ou de fabrication pendant une durée de cinq ans à partir de la date d'achat d'origine. Le mot « défauts » signifie des défauts qui empêchent l'utilisation du produit. Les défauts résultant de mauvais usage, d'abus ou de négligence annulent cette garantie. Cette garantie ne couvre pas les dommages causés par le vandalisme, la rouille, « les actes de la nature » ou tout autre événement en dehors du contrôle du fabricant.
2. Cette garantie n'est pas transférable et est expressément limitée à la réparation ou au remplacement du produit défectueux. Si le produit est déclaré défectueux selon les termes de cette garantie, Lifetime Products, Inc. réparera ou remplacera les parties défectueuses gratuitement pour l'acheteur. Les frais d'expéditions aller et retour de l'usine ne sont pas couverts et sont à la charge de l'acheteur. Les frais de main-d'oeuvre et frais associés à l'enlèvement, au montage ou au remplacement du système de basket-ball ou de ses composantes ne sont pas couverts par cette garantie.
3. Cette garantie ne couvre pas les égratignures ou éraillures des produits résultant d'une utilisation normale. Par ailleurs, les défauts résultant de dommages intentionnels, négligence, utilisation abusive ou suspension à partir de l'entretoise annulent cette garantie.
4. Toute responsabilité pour dommages incidents ou consécutifs est exclue dans la mesure permise par la loi. Bien que toutes les mesures aient été prises pour intégrer le plus haut degré de sécurité dans l'ensemble du matériel, l'impossibilité de blessure ne peut pas être garantie. L'utilisateur assume tous les risques de blessure résultant de l'utilisation de ce produit. L'ensemble de la marchandise est vendu en vertu de cette condition et aucune personne représentant la société ne peut déroger à cette politique, ni la modifier.
5. Ce produit n'est pas prévu pour l'usage institutionnel ni commercial; Lifetime Products, Inc. n'assume aucune responsabilité pour tel usage. L'utilisation institutionnelle ou commerciale annulera cette garantie.
6. Cette garantie remplace expressément toutes autres garanties, expresses ou tacites, y compris les garanties de commercialisation ou d'adaptation à un but particulier dans la mesure permise par les lois fédérales et des états. Ni Lifetime Products, Inc. ni aucun de ses représentants n'assume aucune autre responsabilité concernant ce produit. Cette garantie vous accorde des droits particuliers, et vous aurez peut-être des autres droits qui varient d'un état à l'autre.

#### **TOUS LES RECOURS EN GARANTIE DOIVENT ÊTRE ACCOMPAGNÉS DU REÇU DE VENTE.**

FAIRE PARVENIR UN RAPPORT PAR ÉCRIT DE DÉFECTUOSITÉ DU PRODUIT À :

Lifetime Products, Inc., PO Box 160010 Clearfield, UT 84016-0010  
ou composer le 1-800-225-3865, du lundi au vendredi de 7 h à 17 h, HP

#### **ENREGISTREZ VOTRE ARTICLE À :**

[www.lifetime.com](http://www.lifetime.com), ou composer le 1-800-225-3865 pour enregistrer votre article aujourd'hui.

#### **POUR RECOURS EN GARANTIE INTERNATIONAUX :**

Tous les recours en garantie doivent être accompagnés du reçu de vente. Faire parvenir un rapport par écrit de défectuosité du produit à votre représentant régional de ventes. Inclure votre reçu de vente daté et photographies des pièces endommagées. Pour identifier votre représentant régional, visitez [www.lifetime.com/international](http://www.lifetime.com/international)



[www.lifetime.com](http://www.lifetime.com)



## GARANTÍA DE FÁBRICA LIMITADA POR 5 AÑOS

**EL FABRICANTE SE RESERVA EL DERECHO DE HACER SUSTITUCIONES EN LOS ELEMENTOS REEMPLAZADOS BAJO GARANTÍA SI LAS PIEZAS NO ESTÁN DISPONIBLES O SON OBSOLETAS.**

1. El comprador original recibe la garantía de que los sistemas de basquetbol Lifetime estarán libres de defectos de material o de mano de obra por un período de cinco años a contar desde la fecha de la compra original. La palabra “defectos” se define como imperfecciones que perjudican el uso del producto. Los defectos emergentes de un mal uso, abuso o negligencia invalidarán esta garantía. Esta garantía no cubre defectos debidos a una instalación incorrecta, alteración o a un accidente. Esta garantía no cubre daños causados por vandalismo, oxidación, “actos de la naturaleza” u otros eventos que estén más allá del control del fabricante.
2. Esta garantía es intransferible, y queda expresamente limitada a la reparación o reemplazo de los productos defectuosos. Si el producto se encuentra defectuoso dentro de los términos de esta garantía, Lifetime Products, Inc. reparará o reemplazará las piezas defectuosas sin costo alguno para el comprador. Los gastos de envío hacia y desde la fábrica no están cubiertos, y quedan bajo la responsabilidad del comprador. Los gastos de mano de obra y otros costos relacionados con la remoción, instalación o reemplazo de este sistema o sus componentes no están cubiertos por esta garantía.
3. Esta garantía no cubre raspaduras ni marcas en el producto que pueden resultar de su uso normal. Además, los defectos causados por daños intencionales, negligencia, uso irrazonable o por colgarse de la red o del aro invalidarán esta garantía.
4. La responsabilidad por daños incidentales o consecuentes queda excluida hasta el punto en que lo permita la ley. Si bien se hace el mayor esfuerzo posible para lograr el más alto grado de seguridad en todos nuestros equipos, no puede garantizarse la libertad de cualquier tipo de lesión. El usuario asume todos los riesgos de lesiones emergentes del uso de este producto. Toda nuestra mercadería se vende bajo esta condición, y ningún representante de la compañía puede anular ni cambiar esta política.
5. Este producto no está pensado para el uso institucional ni comercial; Lifetime Products, Inc. no asume ninguna otra responsabilidad en conexión con este producto. El uso institucional o comercial invalidará la garantía.
6. Esta garantía se otorga en reemplazo expreso de toda otra garantía, expresa o implícita, incluidas las garantías de comercialización o adaptación para el uso en la medida permitida por las leyes federales y estatales. Ni Lifetime Products, Inc., ni ninguno de sus representantes asume ninguna otra responsabilidad en conexión con este producto. Esta garantía le otorga derechos legales específicos, y usted puede tener otros derechos que varían de estado a estado.

### **NINGUNA GARANTÍA OFRECIDA POR EL FABRICANTE ES VÁLIDA EN MÉXICO**

### **TODOS LOS RECLAMOS DE GARANTÍA DEBEN ESTAR ACOMPAÑADOS POR UN RECIBO DE COMPRA**

INFORME POR ESCRITO LOS DEFECTOS EN EL PRODUCTO A:

Por favor, incluya el recibo de compra fechado y fotografías de las piezas dañadas.

Lifetime Products, Inc., PO Box 160010 Clearfield, UT 84016-0010,

o llame al 1.800.225.3865 de lunes a viernes de 0700 hasta 1700 (Hora de las Montañas)

### **REGISTRE SU PRODUCTO**

Visite nuestra página en Internet [www.lifetime.com](http://www.lifetime.com), o llame al 1.800.225.3865 para registrar su producto hoy.

### **PARA RECLAMOS DE GARANTÍA INTERNACIONALES:**

Todos los reclamos de garantía deben estar acompañados por un recibo de compra. Informe por escrito todos los reclamos de garantía a su representante regional de ventas. Favor de incluir su recibo de compra fechado y fotografías de las piezas dañadas.

Para identificar el representante de su región, visite [www.lifetime.com/international](http://www.lifetime.com/international)



[www.lifetime.com](http://www.lifetime.com)

**ENHANCE YOUR LIFETIME® PURCHASE BY ADDING ACCESSORIES OR OTHER GREAT PRODUCTS**

*To purchase accessories or other Lifetime® products, visit us at:*

***www.lifetime.com***

*Or call: 1-800-424-3865*

*7:00 am–5:00 pm (M–F) MST and 9:00 am–1:00 pm Saturday MST*

**AMÉLIORER L'ACHAT LIFETIME® EN AJOUTANT DES ACCESSOIRES OU D'AUTRES PRODUITS**

*Pour acheter des accessoires ou des autres produits Lifetime®, visiter le :*

***www.lifetime.com***

*(Anglais seulement)*

*Ou composer le 1-800-424-3865*

*Du lundi au vendredi de 7 h à 17 h, HR et le samedi de 9 h à 13 h, HR*

**MEJORAR LA COMPRA DE LIFETIME® AGREGANDO ACCESORIOS U OTROS MARAVILLOSOS PRODUCTOS**

*Para comprar accesorios u otros productos de Lifetime®, visitarnos en:*

***www.lifetime.com***

*(solo inglés)*

*O marcar al: 1-800-424-3865*

*De lunes hasta viernes 7:00 h–17:00 h Horario Éstandar de la Montaña (MST) y sábados 9:00 h–13:00 h (MST)*



**www.lifetime.com**

